



سیستم اتوماتیک **FEKAFOS 280 DOUBLE** جهت جمع آوری ، انتقال و پمپاژ فاضلاب های شهری و صنعتی طراحی شده اند و مجهز به مخزنی از جنس پلی اتیلن با ظرفیت **280** لیتر میباشند که دارای پوششی متحرک بوده و جهت جلوگیری از نفوذ آب و هوا از سیل نیز استفاده شده است . دارای دو وسیله مخصوص حمل بوده تا جابجایی مخزن راحت تر صورت گیرد . قابل استفاده به همراه یک و یا دو الکتروپمپ غیر اتومات

, FEKA 600 M – NA , FEKA VS-VX 550 M – NA/T-NA FEKA VS-VX 750 M – NA /T- NA

FEKA VS -VX 1000 M –NA/T-NA , FEKA VS – VX 1200 M – NA/T - NA

میباشد.

اجزای سازنده مخزن عبارتند از : نگه دارنده کابل جهت اتصال فلوتر و پمپ به پنل الکتریکی ، 3 فلوتر حبایی که بر روی ساپورتی از جنس استنلس استیل نصب شده اند ، منی فولد ساکشن **DN 50** و **DN 110** ، منی فولد خروجی ۲ اینچ ، یک اتصالگر جهت لوله **DN 50** و یک فلوتر هشداردهنده در صورت لزوم .

دامنه کارکرد : **1 – 24 m³/h** با حداکثر ارتفاع **9** متر

رنج دمای سیال : **+50°C**

نوع سیال پمپاژ شونده : آب باران ، پس آبهای عاری از مواد رسوب شدنی ، آب رودخانه ها و دریاچه ها

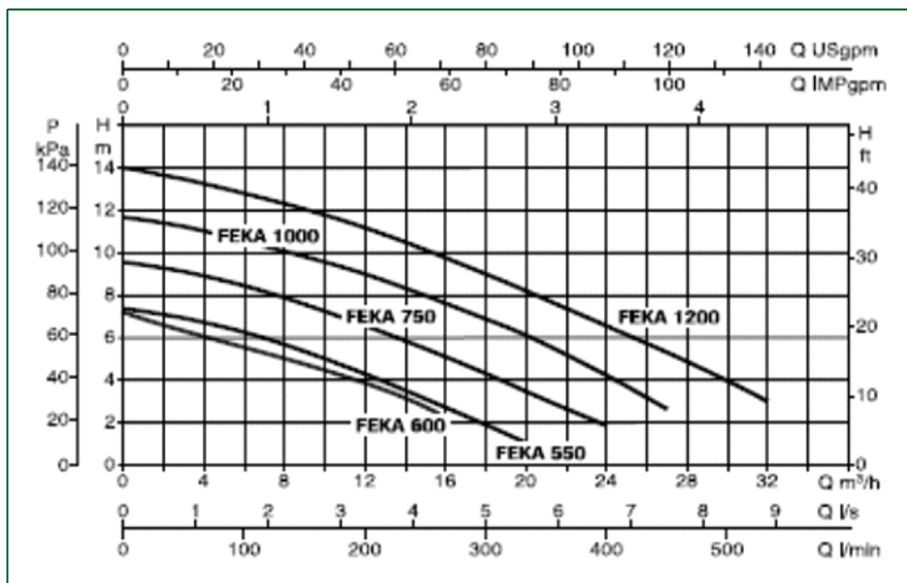

نحوه انتخاب پمپ و پنل الکتریکی

MODEL	P2 NOMINAL		SINGLE-PHASE	THREE-PHASE
	KW	HP		
2FEKA 600 NA	0,55	0,75	E2D2,6 M	E2D2 T
2FEKA VS-VX 550 NA	0,55	0,75	E2D 2,6 M	E2D2T
2FEKA VS-VX 750 NA	0,75	1	E2D 2,6 M	E2D2T
2FEKA VS-VX 1000 NA	1	1,36	E2D 2,6 M	E2D3T
2FEKA VS-VX 1200 NA	1,2	1,6	E2D 2,6 M	E2D3T

Total weight: Kg 41

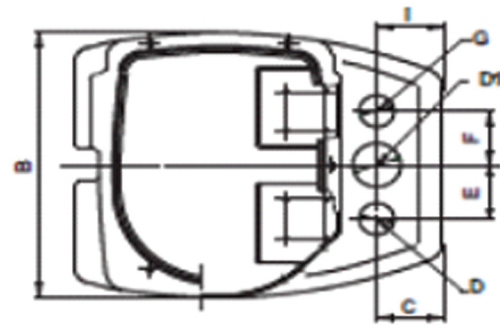
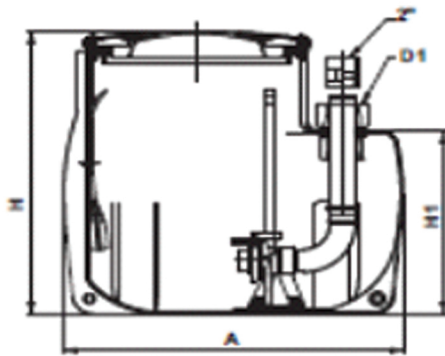

DAB
WATER • TECHNOLOGY